



Açılı Tav

Наклонный Интенсивный Увлажнитель

Buğdaya su vererek istenilen nem oranına ulaşması sağlanılır. Ardından buğdayı şıkıştırarak ve ovalayarak tav işlemini gerçekleştirir. Cebri tavin uzun ömürlü ve sağlıklı olması açısından su ile temas eden kısımları krom-nikelden yapılmıştır.

Пшенице подается вода, чтобы достичь желаемого уровня влажности. Затем пшеница разбавляется и обвивается, чтобы осуществить процесс жарения. Для того чтобы барбекю было дольшего срока службы и здоровым, части, которые контактируют с водой, изготовлены из хром-никеля.

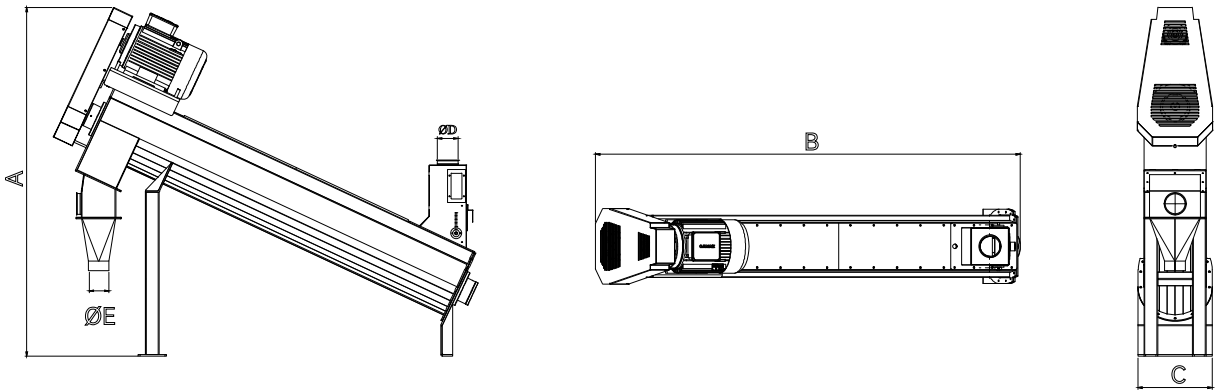

Model	Измерение - Ölçüler (mm)					Вместимость Кapasite t/h	Motor kw	Вес Ağırlık kg	Общий объем Brüt Hacim m³
	A	B	C	D	E				
TMCT-200	1848	2434	310	120	120	5-7	5,5	220	2
TMCT-357	2031	2475	410	120	120	7-10	7,5	450	2,75
TMCT-511	2237	2498	510	150	150	10-15	11	500	3,75
TMCT-615	2667	3124	610	150	150	15-20	15	550	5,75