



Yeni Tip Temizleme Eleği

Сепаратор (Саймон)

Un, irmik ve bakliyat tesislerinde temizleme ünitelerinde temizleme makinesi olarak kullanılmaktadır. Ürünler hafif uçucuların ayrışması için hava kanalı bölümlerinden geçerek dönen elek sisteminin üzerine homojen şekilde dökülür. Burada iki katta üründen büyük ve küçük kirlilikler ayrı ayrı en üst seviyede temizlenmiş olur.

В зерновых и зернобобовых заводах эта машина используется как устройство для очистки в установках очистки. Продукты поступают в область воздушных каналов, где разделяются легко воспламеняющиеся вещества, и затем поступают на вращающуюся сетку системы. Здесь продукты равномерно разбрасываются на верхней части системы. Здесь большие и мелкие загрязнения отдельно очищаются на самом верхнем уровне.

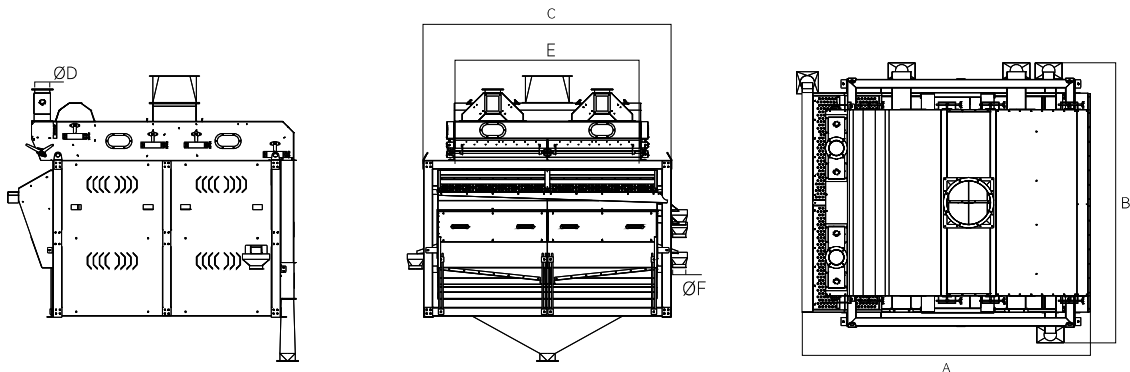

Model	Измерение - Ölçüler (mm)								Технические характеристики - Teknik Özellikler						
	A	B	C	ØD	E	F	ØG	H	Предварительная очистка Ön Temizleme (t/h)	Уборка Temizleme (t/h)	Площадь экрана Eleme Alanı m ²	Motor kw	Вес - Ağırlık kg		Общий объем Brüt Hacim m ³
												Net	Валовой Brüt		
TMÇS - 100/180	2775	1570	1270	139	700	120	139	1915	10-12	6-8	1,52	1,1	900	1020	8,4
TMÇS - 120/180		1770	1470		900				12-15	8-10	1,84		1080	1230	9,4
TMÇS - 200/180	2640	2565	2270		1700			2125	45-50	30-35	3,04	1,5	1520	1670	14,4